

Mecanismo LP1 - utilização

O Mecanismo LP01 foi projetado para garantir uma regulagem uniforme de tensão durante todo o curso de inclinação, como também as variações de altura e peso dos usuários.

Funções:

- Regulagem de profundidade de assento na opção integrada com o mecanismo Mitiko Slitta.
- Sistema de reclinção sincronizados, com ponto de giro avançado, 6 posições de bloqueio e anti-shock.
- Regulagem de tensão lateral com alavanca telescópica, facilitando o movimento de regulagem.

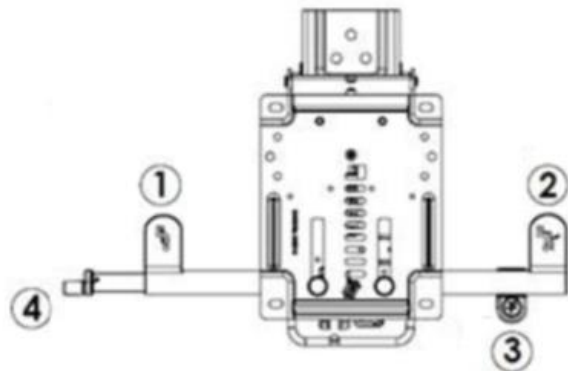
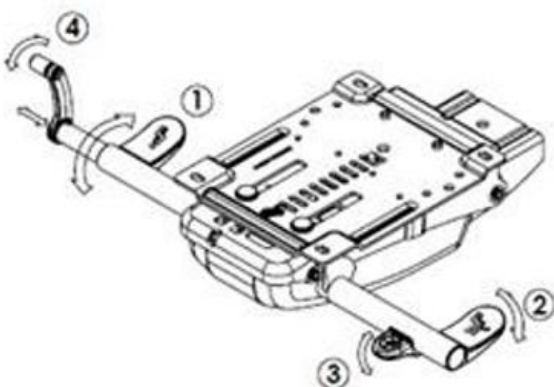

1- Regulagem da inclinação do assento / encosto

Esse mecanismo é dotado de movimento sincronizado para regulagem assento/encosto

Para regular a inclinação, pressione a alavanca 2 para baixo.

Apoie as costas no encosto e posicione o mesmo próximo a uma das 5 posições.

Acione a alavanca 2 para cima e volte o encosto até o mesmo travar na posição desejada

2- Ajuste da tensão da mola

Para regular a tensão da mola do mecanismo puxe a alavanca 4 totalmente para fora do mecanismo.

Ao atingir o ponto máximo, gire a alavanca no sentido horário (visto olhando em direção ao mecanismo) para aumentar a tensão, ou anti-horário, para diminuir a tensão.

Ajustada a tensão da mola, retorne a alavanca para dentro, até ela se encaixar na alavanca 1 que se dará quando as duas estiverem alinhadas.

3- Ajuste da altura do assento

A altura ideal do assento é aquela na qual seus joelhos estejam flexionados de um ângulo de aproximadamente 90°.

Para tal gire levemente a alavanca 1 no sentido horário, utilizando o peso do corpo para abaixar o assento ou aliviando o peso para subir o assento.

Uma vez ajustada a altura solte a alavanca 1 que retornará à sua posição de trava.

4- Ajuste da profundidade do assento

Para ajustar a profundidade do assento, gire levemente o botão de acionamento 3 para cima.

Mantendo-o pressionado, force levemente o troco contra o encosto de modo a forçar o assento para frente.

Para retornar, alivie o peso sobre o assento, que o mesmo retornará automaticamente.

Uma vez posicionada a profundidade do assento, libere o botão de acionamento 3 que retornará à sua posição de trava.