



Ficha Técnica

ASE - ALL SAFETY ERGONOMICS
MUNDOERGONOMIA
CNPJ:08.924.309/0001-80
IE:645.509.097-119
www.mundoergonomia.com.br
(55) - 12 - 3953 5015

**PRODUTO: MOBILIÁRIO / CADEIRA ESCAMOTEÁVEL - FT - HO23 VP 03 AE
SP-11-06-2012**

projeto especial desenvolvido para a rede **Dia** 



Ref.: H023 VP 03 AE

- 1- MODELO: Golden Flex
- 2- ESTRUTURA:
 - Mecanismo Giratório
 - Flange Universal Heavy Duty - estampada em aço SAE 1010/1020 e tratado contra corrosão por fosfatização e tinta epóxi. Ref.: ASE M03
 - L: com duas rosetas para controle de altura do encosto, fole e canoa, confeccionado em tubo de aço perfilado oval 18x43x1, 50 mm SAE 1010/1020, fosfatizado e pintado com tinta epóxi. A canoa permite a montagem por fora do encosto. Gestão escamoteável do encosto. Ref.: ASE L03
 - 3- COLUNA: Coluna confeccionada em aço tubular SAE 1008/1010 - BFDQ 50,80 x 1,50 mm, montado com pistão a gás importado, com confinação de 1 26' inferior e superior. Curso de regulagem milimétrica de mm. Bucha guia para o sistema giratório e regulagem em POM (Poli Oxi Metileno - Poliacetal Copolímero), material de alta resistência ao desgaste. Lubrificação própria com ajuste de 0,02mm.
 - Pistão: Para regulagem de Altura. Ref.: ASE P15
- 4- ASSENTO E ENCOSTO – Ref.: ASE HO23 VP
 - DIMENSÕES DO ASSENTO: 425 mm x 390 mm
 - DIMENSÕES DO ENCOSTO: 280 mm x 365 mm
 - MECANISMO DO ENCOSTO: Regulagem de altura do assento por pistão a gás através de alavanca lateral, regulagem de altura e profundidade do encosto por

Responsabilidade Civil:

Art. 3º da Lei de Introdução às Normas do Direito Brasileiro
“Ninguém se escusa de cumprir a lei, alegando que não a conhece”



Ficha Técnica

ASE - ALL SAFETY ERGONOMICS
MUNDOERGONOMIA
CNPJ:08.924.309/0001-80
IE:645.509.097-119
www.mundoergonomia.com.br
(55) - 12 - 3953 5015

rosetas, encosto Escamoteável, rebatível sobre assento sem necessidade de manípulo. Ref.: ML03 E

- TIPO DE ASSENTO E ENCOSTO: Espuma injetada revestida. Ref.: ASE HO23 VP
- CARACTERÍSTICAS DA ESPUMA: espuma de poliuretano, alta resiliência, densidade 45 Kg/m³, injetada com ângulos calculados para que o revestimento seja feito sem emendas evitando impregnação por fungos, bactérias, ácaros, poeiras e fragilidade.
- TIPO DE REVESTIMENTO: Vinil extra espessura 0,8 mm, corrugado cor preta.

*encosto - fim de dar maior durabilidade ao contra encosto, o mesmo foi projetado com capa de polipropileno ao invés de revestimento de vinil.

*assento – acabamento sob o encosto em TNT branco.

5- BASE: injetada em Nylon diâmetro 560 mm – Ref.: ASE B04.

6- PÉS: Rodízios de nylon/polipropileno de alto impacto, haste em aço ASE 1020, acabamento zincado, lubrificação interna permanente, e capa de acabamento que envolve o eixo. Ref.: ASE R02

7- ALTURA: Altura total da cadeira até o encosto em relação ao piso = 1000 mm máximo, 900 mm mínimo. Com assento escamoteado = 710 mm. Altura máxima do assento em relação ao piso = 670 mm e altura mínima = 570 mm (contado na parte superior do assento, linha de eixo do pistão).

- 8- *OBS* - Linha de cadeiras Golden Flex foi criada com o objetivo de oferecer uma estrutura e material mecânico confiável, boa ergonomia com preços mais competitivos, com várias opções de modelos de mecanismos, diversas alturas e tipos diferentes de assento/encosto.
- 9- *OBS* - Os modelos obedecem à NR 17 e seus anexos, toda a linha possui laudos técnicos assinados por engenheiro mecânico e arquiteto, ambos com especialização em engenharia de segurança do trabalho e ergonomia, com larga experiência, e que se colocam à disposição das autoridades competentes.
- 10- *OBS* - A cadeira Golden Flex Escamoteável foi desenvolvida pela ASE = Mundoergonomia para atender às necessidades da rede DIA BRASIL. Trata-se de uma cadeira especial, projetada para check out, em atendimento ao Anexo I da NR17, a fim de que o conjunto pudesse ser guardado sob o balcão. Além disso, a fim de dar maior durabilidade ao contra encosto, o mesmo foi projetado com capa de polipropileno ao invés de revestimento de vinil.

Responsabilidade Civil:

Art. 3º da Lei de Introdução às Normas do Direito Brasileiro

“Ninguém se escusa de cumprir a lei, alegando que não a conhece”



Ficha Técnica

ASE - ALL SAFETY ERGONOMICS
MUNDOERGONOMIA
CNPJ:08.924.309/0001-80
IE:645.509.097-119
www.mundoergonomia.com.br
(55) - 12 - 3953 5015

Gabarito:

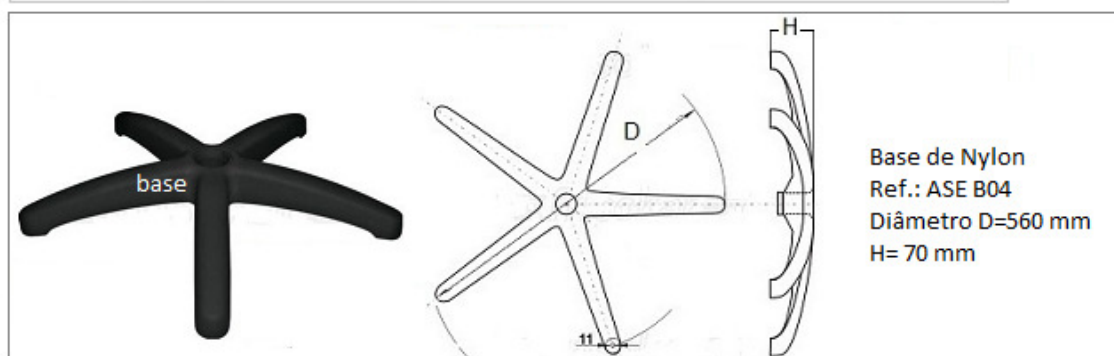
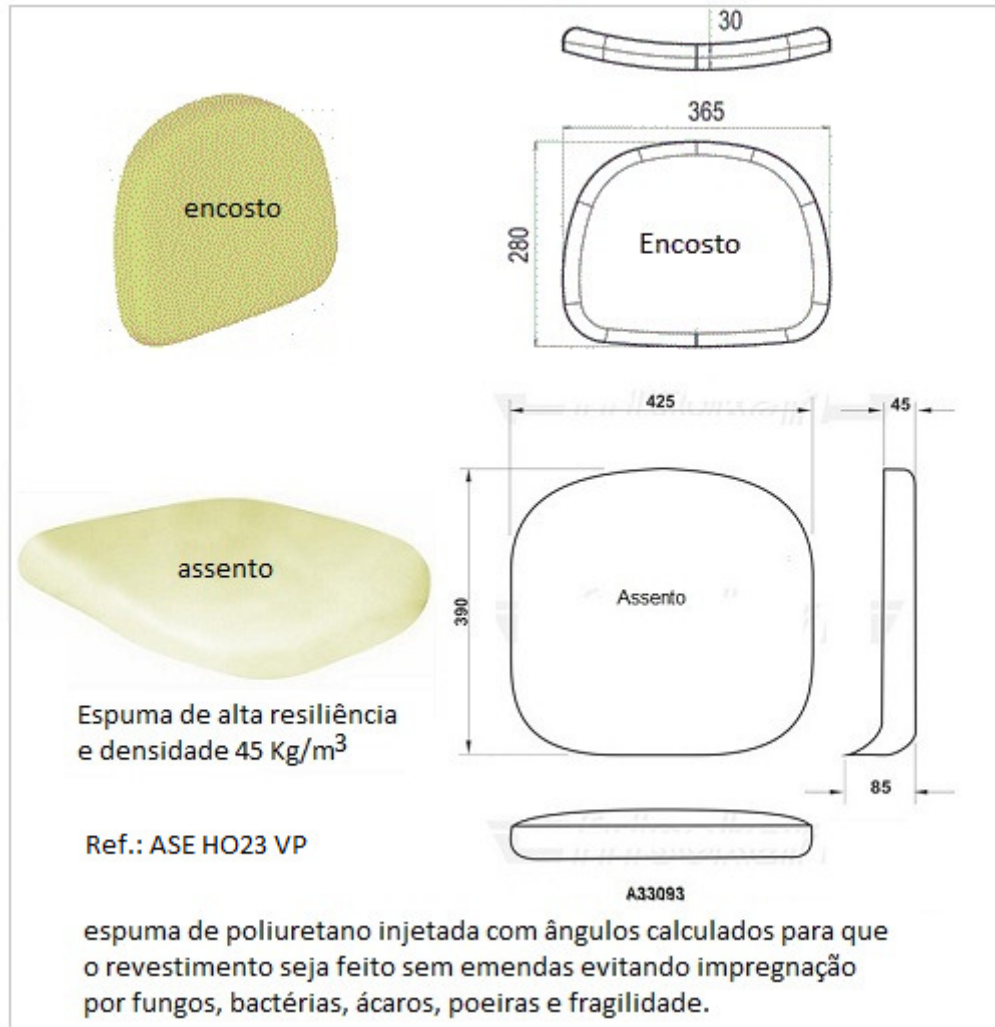

Responsabilidade Civil:

Art. 3º da Lei de Introdução às Normas do Direito Brasileiro
“Ninguém se escusa de cumprir a lei, alegando que não a conhece”



Ficha Técnica

ASE - ALL SAFETY ERGONOMICS
MUNDOERGONOMIA
CNPJ:08.924.309/0001-80
IE:645.509.097-119
www.mundoergonomia.com.br
(55) - 12 - 3953 5015

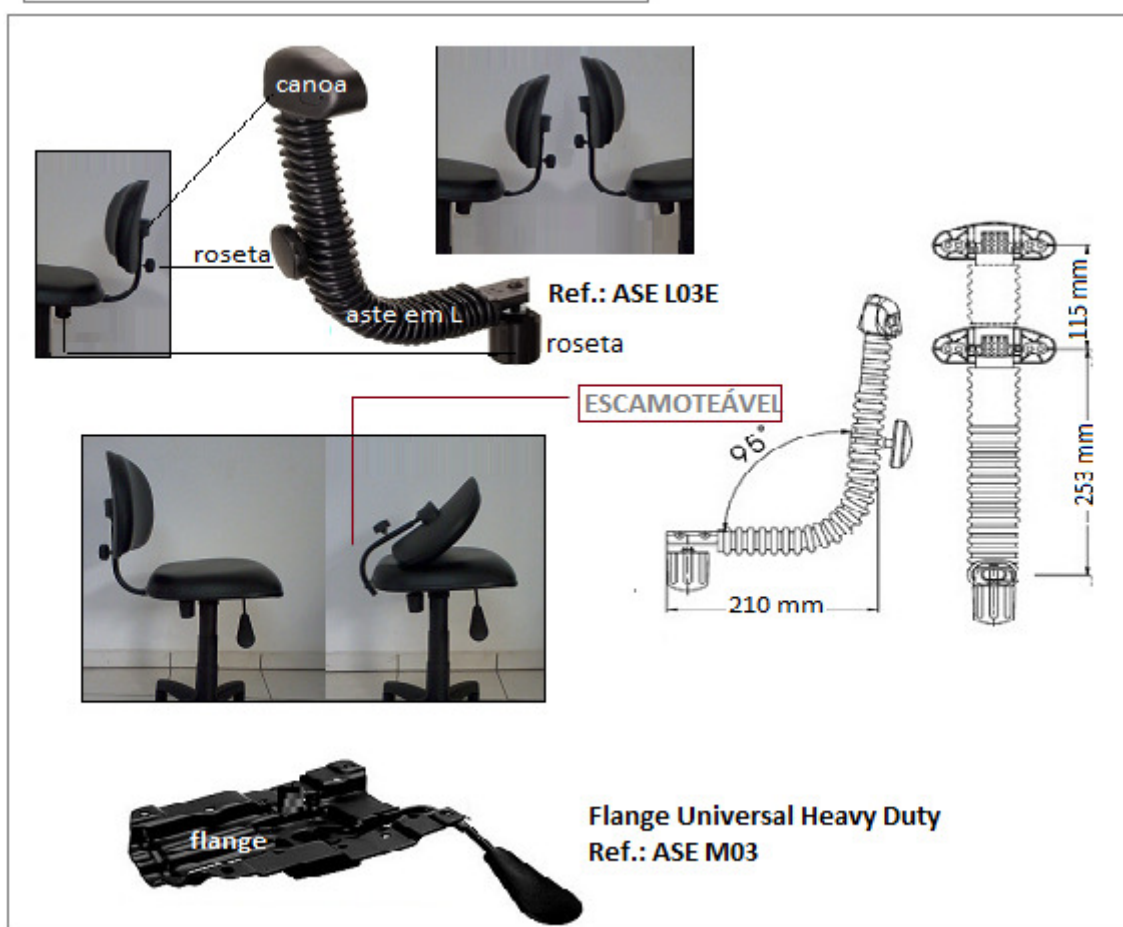
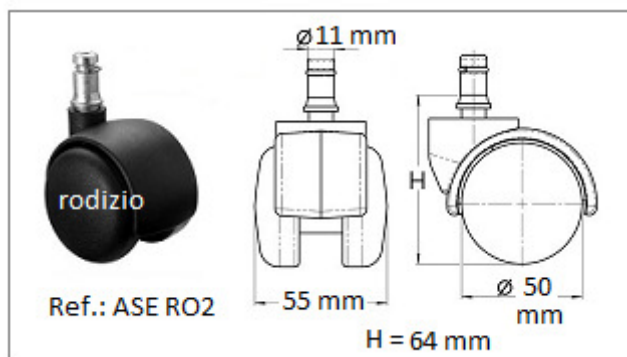

Responsabilidade Civil:

Art. 3º da Lei de Introdução às Normas do Direito Brasileiro
"Ninguém se escusa de cumprir a lei, alegando que não a conhece"



Ficha Técnica

ASE - ALL SAFETY ERGONOMICS
MUNDOERGONOMIA
CNPJ:08.924.309/0001-80
IE:645.509.097-119
www.mundoergonomia.com.br
(55) - 12 - 3953 5015

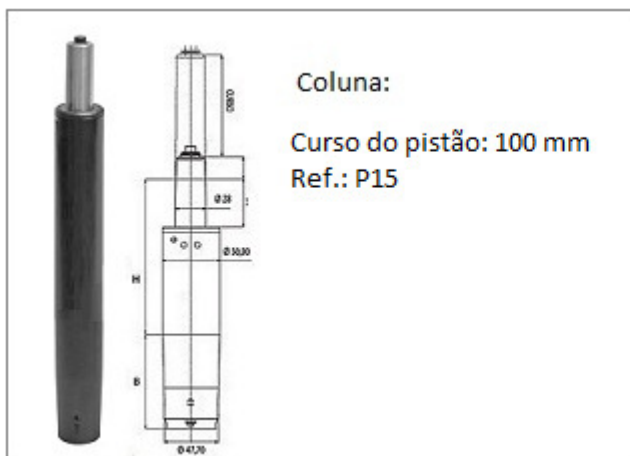

desenvolvido e registrado por
ASE- All Safety Ergonomics
Mundoergonomia

Engenheiro responsável: Osny Telles Orselli
CREA: 06.002.291-20

Responsabilidade Civil:

Art. 3º da Lei de Introdução às Normas do Direito Brasileiro
"Ninguém se escusa de cumprir a lei, alegando que não a conhece"